

**Thêm chi tiết đang được vận chuyển trên băng tải vào khay chứa**

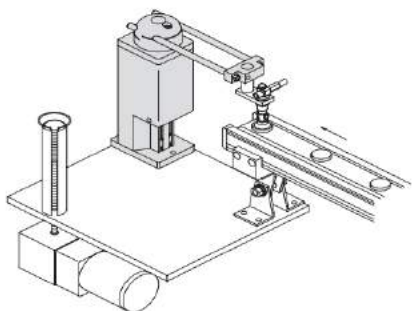

• Hút chi tiết đang được vận chuyển trên băng tải bằng máy hút chân không, đưa nó vào khay chứa. Đây là ứng dụng chọn và đặt không yêu cầu độ chính xác cao, nhưng cần tiết kiệm không gian và tốc độ cao.  
 Đã sắp xếp PPR203 loại xoay và PPS204 loại thẳng tại cụm chọn và đặt tốc độ cao nhỏ gọn. Vui lòng xem xét nếu không có đủ không gian và cần thêm tốc độ.

**Chọn và đặt với cánh tay cơ giãn**

• PP11 và 12 là các cụm chọn và đặt có độ chính xác cao, sản lượng cao.  
 Cả ứng dụng không thể được xây dựng đơn giản bằng cách xoay thì cũng có thể thực hiện hoạt động phức tạp bằng cách kết hợp xi lanh với cánh tay PP.  
 Vui lòng sử dụng cho các mục đích khác nhau chẳng hạn khi xử lý các bộ phận khác nhau.

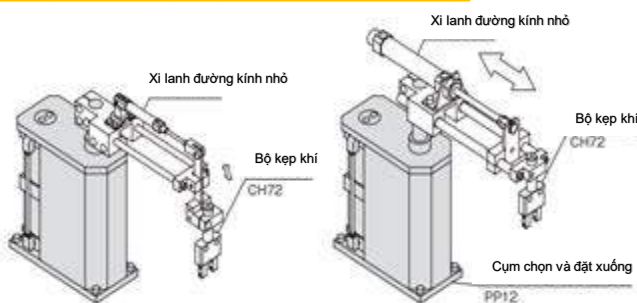

• Có thể thay đổi tư thế (góc độ) sản phẩm

• Phân chia thành 2 chỗ

**Chọn và đặt với tay đòn kép**

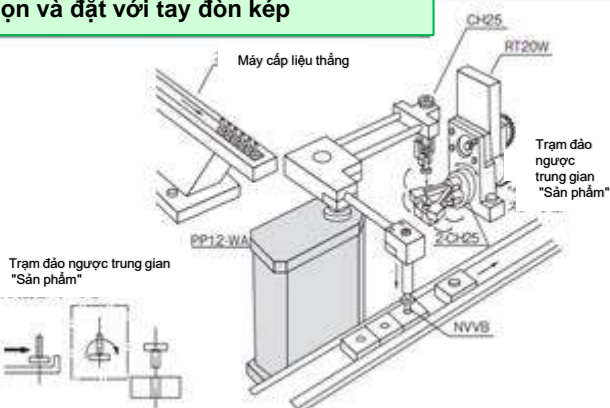

• P11 và 12 có thể được trang bị tay đòn kép. Có thể thực hiện đồng thời việc cung cấp đến vị trí trung gian mà đảo ngược sản phẩm và cung cấp đến dây chuyền chính.  
 Bằng cách đảo ngược các bộ phận ở các vị trí trung gian, có thể xây dựng các hệ thống phức tạp một cách tiết kiệm không gian hơn, rẻ hơn và dễ dàng hơn.  
 Là cụm để dàng thực hiện xử lý các bộ phận phức tạp.

