

### 特長

- 本体の取り付けはシリンダ部を半割金具でクランプし、高さ、向きを容易に調整することができます。
- 粉塵の多い所や、水、切削油の飛散する所で使用する場合に用いるダストカバーを用意しています。

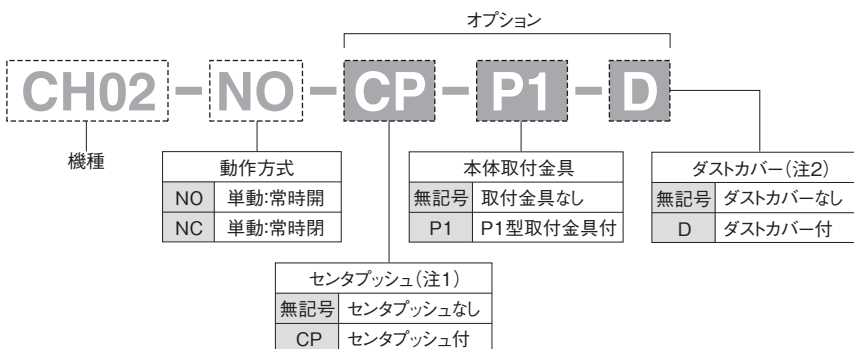

### 型式基準



(注1) ダストカバー取り付けの場合、センタプッシュは取り付けられません。  
 (注2) ダストカバーのみをご注文される場合は、「D-CH02」とご用命下さい。

### 仕様

※は概略参考値で使用条件によって変わります。

型 式	CH02-NO	CH02-NC
使用流体	清浄エア	
使用圧力 (MPa) [kgf/cm <sup>2</sup> ]	0.3~0.7 [3~7.1]	
周囲温度 (°C)	5~60	
潤 滑	不要 (給油する場合はタービン油1種 [ISO VG32] 相当品)	
繰り返し精度 (mm)	初期値:±0.1 200万回:±0.2	
シリンダ径 (mm)	10	
開き角度 (度)	15~-2	
排気量 (cc)	0.31	
※連続使用速度 (回/分)	60	
動作方式	単動:常時開	単動:常時閉
グリップ力 (N)	閉	250×(P-0.24)÷ℓ
	開	10÷ℓ
	250×(P-0.24)÷ℓ	
	P : 使用圧力 (MPa)	
	ℓ : フィンガーの開閉支点からワーク重心までのツメの長さ (cm)	
本体質量 (g)	140	
※最大ツメ長さ (支点から) (cm)	7.3	
※最大ツメ質量 (片側) (g)	40	

(注) 1N≒0.102kgf

### 目安表

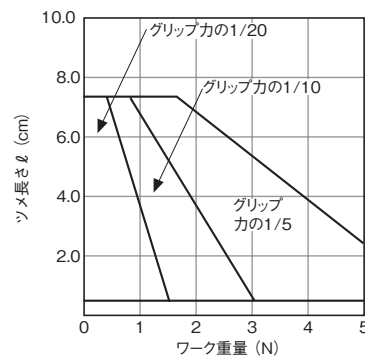

目安表の見方⇒ A-11 <機種選定について>

平行タイプ  
レバータイプ  
特殊タイプ  
ショートストローク  
ミドルストローク  
ロングストローク  
スライドシリンダ  
低出力タイプ  
高出力タイプ  
ロータリアクチュエータ  
小型高速タイプ  
高精度タイプ  
ピックアンドプレース  
位置検出スイッチ

## 構造

### NO

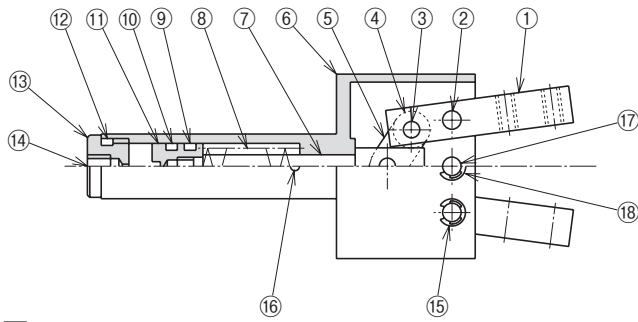

### NC

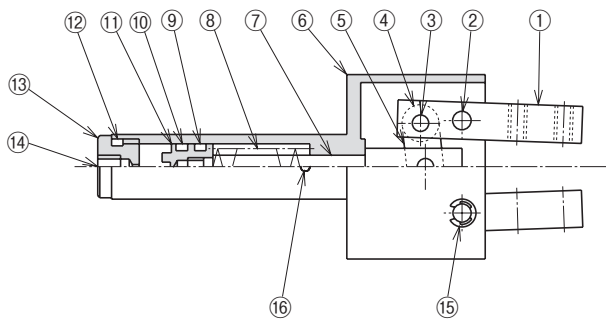

No.	名称	材質
1	フィンガー	炭素鋼
2	フィンガーピン	炭素鋼
3	リンクピン	炭素鋼
4	リンクカラー	軟鋼
5	リンク	炭素鋼
6	ボディ	亜鉛合金
7	ピストンロッド	炭素鋼
8	スプリング	ばね鋼
9	ピストンパッキン	ニトリルゴム
10	グリス	—
11	ピストン	炭素鋼
12	Oリング	ニトリルゴム
13	トップキャップ	アルミ合金
14	エアポート	—
15	E形止め輪	ばね鋼
16	排気口	—
17	ストップピン	炭素鋼
18	E形止め輪	ばね鋼

### パッキンセット

パッキンセットをご要望の際は  
本体型式-パッキンセットとご用命ください。  
例) CH02-NO-パッキンセット

## 外形寸法図

### CH02

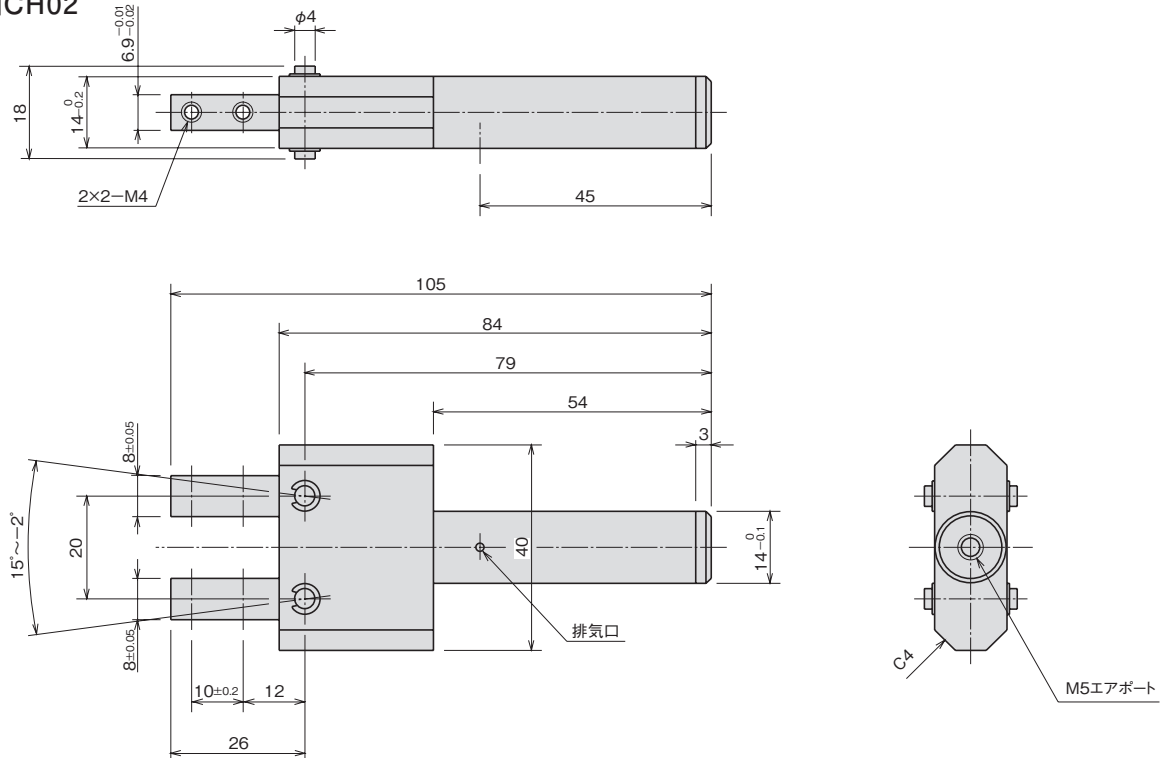

## オプション

### ■ダストカバー 型式 D-CH02

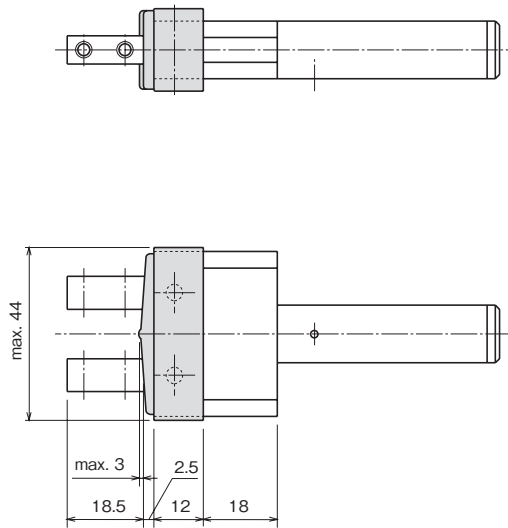

### アタッチメントの設計

アタッチメントは下図のようにフィンガーの外側に取り付けてください。

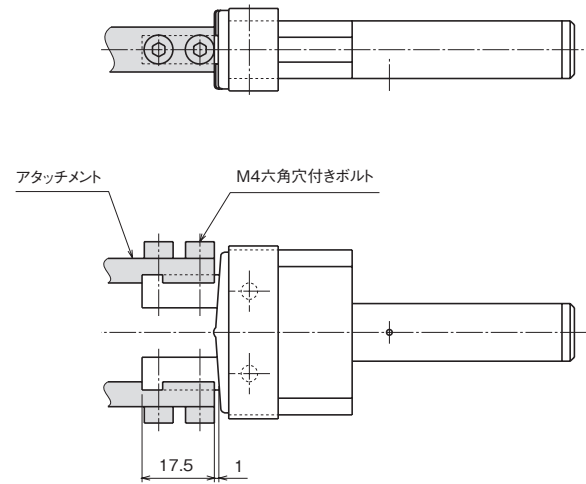

### ■センタプッシュ 型式 CP

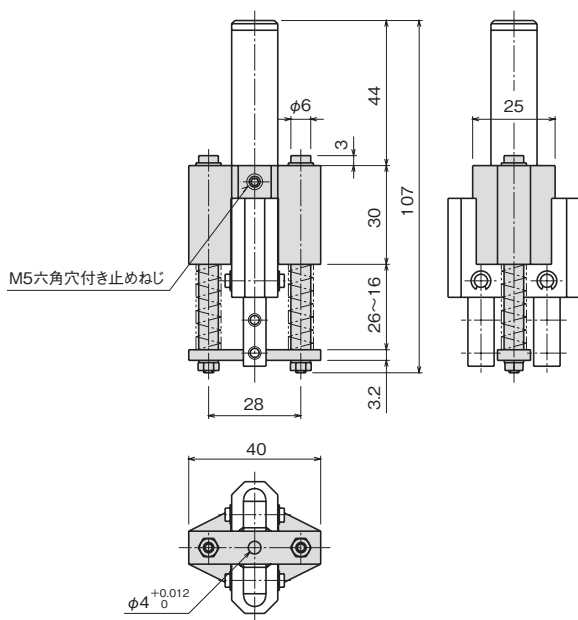

### ■本体取付金具 型式 P1

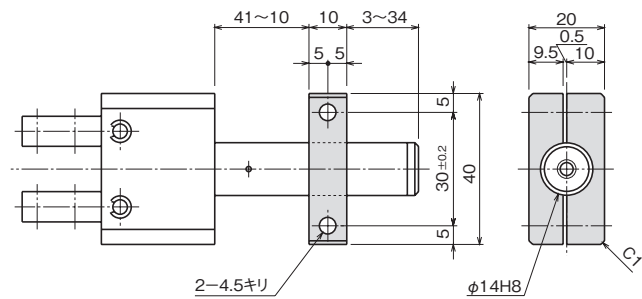

(注) 取り付けは、M4のボルトを使用し、6N・m以下のトルクで締め付けてください。

平行タイプ

レバータイプ  
エアチャック

特殊タイプ

ショートストローク  
ミドルストローク  
スライドシリンダ

ロングストローク

低出力タイプ  
ロータリアクチュエータ

高出力タイプ

小型高速タイプ  
ビッグアンドプレス

高精度タイプ

位置検出スイッチ